

**ТЕЛЕЖКА ДЛЯ ПОДВОЗА ПИЩИ И СБОРА ПОСУДЫ ТСП**

**Руководство по эксплуатации ТСП-00.000 РЭ**

ТЕЛЕЖКА ДЛЯ ПОДВОЗА ПИЩИ И СБОРА ПОСУДЫ  
ТСП-2, ТСП-3

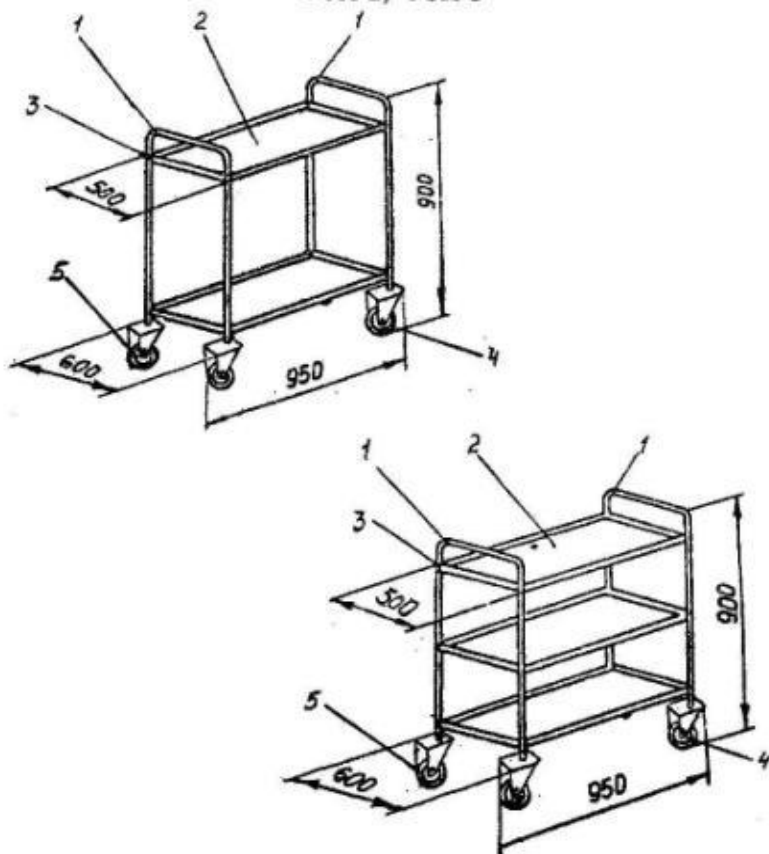

- 1 – стойка,  
2 – полка,  
3 – винт  
4 – фиксированные колесные опоры,  
5 – поворотные колесные опоры,

1.3. В комплект поставки тележки входят:

	ТСП-2	ТСП-3	
Полка	2	3	
Стойка с колесными опорами:			
- фиксированная	1	1	
- поворотная	1	1	
Винт М6х12 с шайбой	16	24	
Руководство по эксплуатации	1	1	

1.4. Инструкция по монтажу

Изделие поставляется в разобранном виде. Распаковать составные части изделия. Закрепить полки на стойки с помощью винтов М6х12, обеспечивая горизонтальное положение.

**2. ТРЕБОВАНИЯ БЕЗОПАСНОСТИ**

При эксплуатации тележки не допускается:

- превышение максимальной грузоподъемности;
- большая скорость перемещения и удары тележки при перемещении;
- использование тележек на неровных поверхностях.

**3. ПРАВИЛА ХРАНЕНИЯ, ТРАНСПОРТИРОВАНИЯ И СРОК СЛУЖБЫ**

3.1. Хранение тележек должно осуществляться под навесом или в помещениях штабелями не более чем в 3 яруса. Условия хранения УХЛ.2 ГОСТ 15150-69.

3.2. Транспортирование тележек допускается всеми видами транспорта в соответствии с действующими Правилами перевозок для каждого из этих видов..

**4. ГАРАНТИИ ИЗГОТОВИТЕЛЯ (ПОСТАВЩИКА)**

4.1. Изготовитель гарантирует соответствие изделия требованиям

ТО 5151-03-7501604-99 при соблюдении потребителем условий транспортирования, хранения, эксплуатации.

4.2. Гарантийный срок эксплуатации – 12 месяцев со дня ввода изделия в эксплуатацию.

4.3 Полный установленный срок службы – 5 лет.

Изготовитель: ОАО «Завод «Проммаш», 410005, г.Саратов, ул.Астраханская, 87.

**5. СВЕДЕНИЯ ОБ УПАКОВКЕ**

5.1. Свидетельство об упаковке

Тележка для подвоза пищи и сбора посуды ТСП-2, ТСП-3, упакована согласно требованиям технической документации.

Дата упаковки \_\_\_\_\_  
(подписи лиц

\_\_\_\_\_ ответственных за упаковку)

**6. СВИДЕТЕЛЬСТВО О ПРИЕМКЕ**

Тележка для подвоза пищи и сбора посуды ТСП-2, ТСП-3, соответствует техническому описанию ТО 5151-03-7501604-99 и признана годной для эксплуатации.

Дата упаковки \_\_\_\_\_  
(подписи лиц

\_\_\_\_\_ ответственных за приемку)

**Тележка для подвоза пищи и сбора посуды**  
**Руководство по эксплуатации**  
**ТСП.00.000РЭ**

Руководство по эксплуатации (РЭ) предназначено для ознакомления обслуживающего персонала и лиц, производящих сборку тележек для подвоза пищи и сбора посуды.

**1. ТЕХНИЧЕСКОЕ ОПИСАНИЕ**

1.1. Назначение изделия

1.1.1. Тележки предназначены для подвоза пищи и сбора посуды на предприятиях общественного питания.

1.1.2. Тележки предназначены для эксплуатации в помещениях с искусственно регулируемым климатическими условиями.

1.2. Технические характеристики

Таблица 1

№ № п/п	Наименование параметра	ТСП-2	ТСП-3	
1.	Количество полок, шт.	2	3	
2.	Грузоподъемность, кг.	40	60	
3.	Габаритные размеры, мм			
	длина	950	950	
	ширина	600	600	
	высота	900	900	
4.	Размер полки, мм			
	длина	780	780	
	ширина	500	500	
	высота	35	35	
5.	Масса, кг.	17,6	23,6	